



## Klimatizační rychlospojky Aeroquip

Klimatizační rychlospojky Aeroquip se používají pro normální a předplněná potrubí klimatizačních jednotek. Jsou-li správně sešroubovány, jsou těsné proti úniku chladiva. Po celou dobu životnosti zařízení. Těsnícím elementem je O-kroužek. Při opakovaném rozpojení není zaručena těsnost.

**Typ 5781** - rychlospojka s plnicím ventilkem 7/16 UNF(samička) –pro potrubí

**Typ 5780** - rychlospojka bez plnicího ventilku (samička) –pro potrubí

**Typ 5782** - protikus (sameček) – pro jednotku nebo pro výparníkovou část

### Montážní doporučení

- Rychlospojky jsou uzpůsobeny pro letovací připojení k metrickým i palcovým měděným trubkám. Letování je nutné provádět pájkou o minimálním obsahu 30% stříbra.
- Při letování ponořte letovanou spojku do vody, nebo ji zabalte do mokrého hadru.
- Před montáží potřete závit nízkotučným olejem.
- Sešroubujte rukou lekce obě části dohromady, až ucítíte odpor.
- Dotáhněte pomocí dvou klíčů pootočením o 90 stupňů. Tím zajistíte těsnost spojení.
- Pokud používáte momentový klíč, jsou utahovací momenty následující:  
Spojka 6 - 15 Nm, spojka 10 - 55Nm, spojka 11 - 55Nm, spojka 12 - 75 Nm

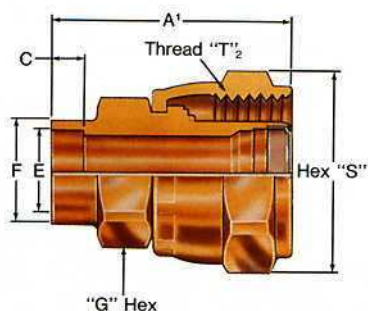

**Typ 5780** - rychlospojka bez plnicího ventilku –pro potrubí

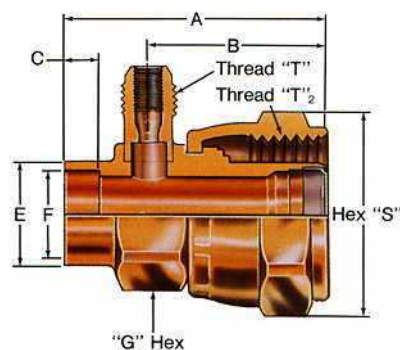

**Typ 5781** - rychlospojka s plnicím ventilkem 7/16 UNF –pro potrubí

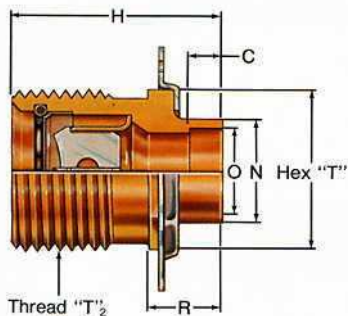

### Typ 5782 - protikus – pro jednotku nebo pro výparníkovou část

Trubka prům.	Základ. typ	Velikost spojky	UNF- závit T2	UNF- závit T	Rozměry spojky v [mm]								SW1 Zoll	SW2 Zoll	SW3 Zoll	Rozměr mm	
					A	A1	B	C	E	F	H	R				OL <sup>3</sup>	OL <sup>4</sup>
1/4"	-6	-4-6	3/8-18	7/16-20	39,4	33,0	26,9	4,8	6,4	9,7	30,7	12,7	5/8"	19/16"	3/4"	55,0	48,6
5/16"	-6	-5-6	3/8-18	7/16-20	39,4	33,0	26,9	4,8	7,9	11,2	30,7	12,7	5/8"	19/16"	3/4"	55,0	48,6
3/8"	-6	-6-6	3/8-18	7/16-20	39,4	33,0	26,9	4,8	9,7	12,7	30,7	12,7	5/8"	19/16"	3/4"	55,0	48,6
1/2"	-10	-8-10	1 1/16-12	7/16-20	46,0	39,6	31,5	6,4	12,7	15,7	34,8	12,7	1"	1 3/16"	1 1/16"	62,5	56,1
5/8"	-10	-10-10	1 1/16-12	7/16-20	47,2	40,9	31,5	6,4	15,9	19,1	36,3	14,2	1"	1 3/16"	1 1/16"	64,9	58,6
3/4"	-10	-12-10	1 1/16-12	7/16-20	48,8	42,4	31,5	6,4	19,1	23,1	38,6	16,5	1"	1 3/16"	1 1/16"	69,3	62,9
1/2"	-11	-8-11	1 1/8-12	7/16-20	47,0	40,6	32,5	6,4	12,7	15,7	37,6	12,7	1"	1 3/16"	1 1/8"	65,1	58,7
5/8"	-11	-10-11	1 1/8-12	7/16-20	48,3	41,9	32,5	6,4	15,9	19,1	39,1	14,2	1"	1 3/16"	1 1/8"	68,1	61,7
3/4"	-11	-12-11	1 1/8-12	7/16-20	49,8	43,4	32,5	6,4	19,1	23,1	41,4	16,5	1"	1 3/16"	1 1/8"	71,7	65,3
7/8"	-11	-14-11	1 1/8-12	7/16-20	52,3	46,0	32,5	7,9	22,2	24,9	43,2	18,3	1"	1 3/16"	1 1/8"	75,9	69,6
3/4"	-12	-12-12	1 7/16-16	7/16-20	57,4	51,1	40,6	6,4	19,1	23,1	45,2	16,0	1 3/8"	1 7/16"	1 11/16"	75,6	69,3
7/8"	-12	-14-12	1 7/16-16	7/16-20	59,9	53,6	40,6	7,9	22,2	26,2	47,5	18,3	1 3/8"	1 7/16"	1 11/16"	81,0	74,7
1 1/8"	-12	-18-12	1 7/16-16	7/16-20	61,7	55,6	40,6	7,9	28,6	32,5	50,3	21,3	1 3/8"	1 7/16"	1 11/16"	85,1	78,8

Poznámka: OL1 = celkový rozměr spojených spojek s plnicím ventilkem  
 OL2 = celkový rozměr spojených spojek bez plnicího ventilků.

Prům	Prům	Spojka	Spojka	Spojka
1/4"	-6	5781-4-6	5780-4-6	5782-4-6
5/16"	-6	5781-5-6	5780-5-6	5782-5-6
3/8"	-6	5781-6-6	5780-6-6	5782-6-6
1/2"	-10	5781-8-10	5780-8-10	5782-8-10
5/8"	-10	5781-10-10	5780-10-10	5782-10-10
3/4"	-10	5781-12-10	5780-12-10	5782-12-10
1/2"	-11	5781-8-11	5780-8-11	5782-8-11
5/8"	-11	5781-10-11	5780-10-11	5782-10-11
3/4"	-11	5781-12-11	5780-12-11	5782-12-11
7/8"	-11	5781-14-11	5780-14-11	5782-14-11
3/4"	-12	5781-12-12	5780-12-12	5782-12-12
7/8"	-12	5781-14-12	5780-14-12	5782-14-12
1 11/8"	-12	5781-18-12	5780-18-12	5782-18-12

721.3301	Rychlospojka 5781-4-6B s vent., 6mm
721.3302	Rychlospojka 5781-5-6B s vent., 8mm
721.3303	Rychlospojka 5781-6-6B s vent., 10mm
721.3304	Rychlospojka 5781-8-10B s vent., 12mm
721.3305	Rychlospojka 5781-10-10B s vent., 16mm
721.3311	Rychlospojka 5780-4-6B bez vent., 6mm
721.3313	Rychlospojka 5780-6-6B bez vent., 10mm
721.3314	Rychlospojka 5780-8-10B bez vent., 12mm
721.3315	Rychlospojka 5780-10-10B bez vent., 16mm
721.3326	Rychlospojka 5782-4-6, 6mm
721.3327	Rychlospojka 5782-6-6B, 10mm
721.3328	Rychlospojka 5782-8-10B, 12mm
314.9952	Ventilek plnicí. V029-118.01